



TECNOLOGIA EM SINTONIA COM SEU CARRO

## KIT DE CONVERSÃO RESISTIVO PARA CONTROLE DE SOM NO VOLANTE

### COMPATIBILIDADE

**VOLANTE:** VW GOL/SAVEIRO G5 E G6/JETTA/AMAROK **adaptado**  
**RÁDIOS:** Pioneer com entrada W/R ou Centrais multimídia com entrada para controle de volante resistivo

### INSTALAÇÃO

**PASSO 1:** Troque as placas originais pelas fornecidas. Elas ficarão levemente dobradas (+- 15 graus) dentro dos botões. **CUIDADO:** Nunca dobre as placas além do necessário pois elas irão quebrar.

#### PASSO 2:

##### INSTALAÇÃO EM RÁDIO PIONEER COM WR

Alguns Pioneers necessitam da ativação da entrada WR entrando no menu “controle de volante” e selecionando “com adaptador”.

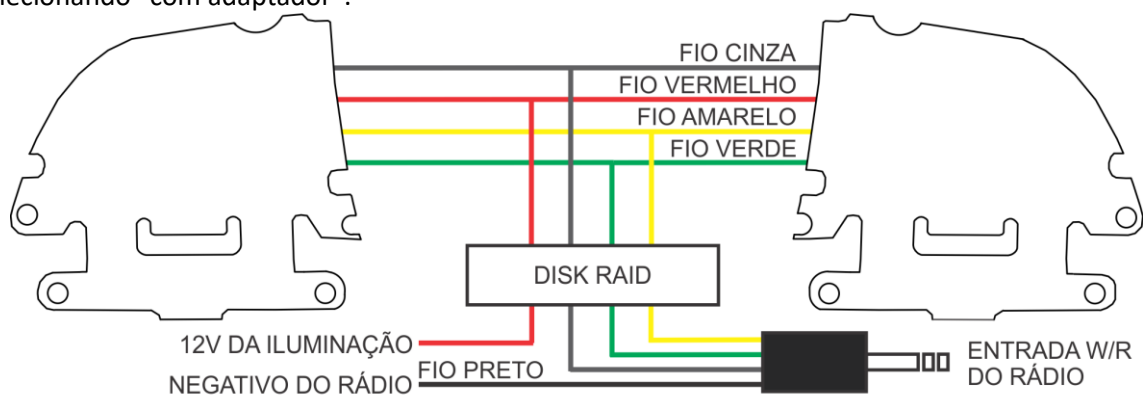

##### INSTALAÇÃO EM CENTRAIS MULTIMÍDIA COM ENTRADA PROGRAMÁVEL

Após as ligações acesse o menu de controle de volante e programe as teclas uma a uma.

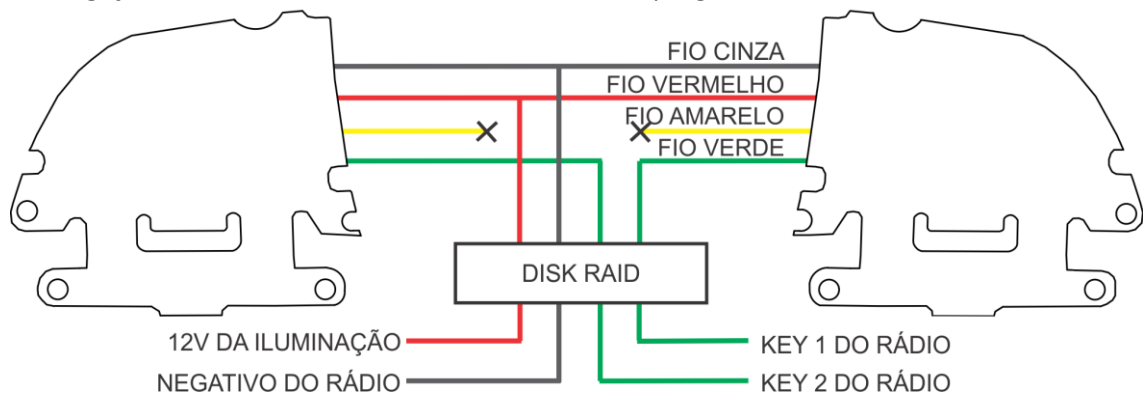

**NÃO ATERRE O FIO PRETO NO METAL DO VOLANTE.**

LIGUE AO NEGATIVO DO RÁDIO PASSANDO PELO DISK RAID.

**EVITE TOCAR NOS CONTATOS.**

GORDURAS, SUJEIRAS OU CORROSÃO PODEM CAUSAR MAL FUNCIONAMENTO.

POR ISSO LIMPE AS PLACAS COM ÁLCOOL ISOPROPÍLICO ANTES DA MONTAGEM FINAL.

**NÃO FUNCIONOU? ENTRE EM CONTATO COM O SUPORTE VIA WHATSAPP.**

☎ (14) 99133-1865

DE SEGUNDA A SEXTA-FEIRA DAS 9H AS 18H, EXCETO FERIADOS.

### GARANTIA

Este produto está coberto por garantia limitada de 1 ano, a partir da data de compra.

Não são cobertos pela garantia danos causados por instalação incorreta, mal uso ou problemas elétricos do veículo.

O transporte do produto defeituoso até a assistência é por conta do consumidor.